

TAKEUCHI®

KOPARKA KOMPAKTOWA

TB 219



WYPOSAŻENIE

DODATKOWE LINIE HYDRAULICZNE NARZĘDZI ROBOCZYCH

Koparka TB 219 jest seryjnie wyposażona w pierwszą dodatkową linię hydrauliczną. Istnieją warianty wyposażenia posiadające dodatkowe linie hydrauliczne co gwarantuje Państwu optymalne dopasowanie do indywidualnych potrzeb.

NAKRĘTKI KORONOWE

Nakrętki koronowe na przegubie łyżki pozwalają na wyregulowanie bocznego luzu, co gwarantuje precyzję pracy oraz zmniejsza zużycie!

KOLUMNA OBROTU

W celu zapewnienia skutecznej pracy stawiamy na najwyższą jakość. Dzięki temu użytkowanie maszyny wiąże się z wieloma korzyściami:

- **OPTIMALNE WŁAŚCIWOŚCI MECHANICZNE** dzięki kolumnie obrotu wykonanej z odlewu staliwnego
- **NISKIE KOSZTY KONSERWACJI** dzięki odpowiedniemu zabezpieczeniu punktów smarowych i kompaktowemu rozmieszczeniu węży wewnątrz kolumny (ochrona przed uszkodzeniami)
- **GWARANTOWANA, DŁUGA ŻYWOTNOŚĆ** dzięki wysoce wytrzymałym tulejom stalowym w punktach przegubu



2

1

WYPOSAŻENIE SPECJALNE

SZYBKA WYMIANA: TAKLOCK

Opcjonalny system szybkozłączający TAKLOCK umożliwia szybkie połączenie lub rozłączenie przewodów hydraulicznych, co pozwoli na zaoszczędzenie Państwa cennego czasu przy montażu hydraulicznego osprzętu roboczego.



PERFEKCYJNA WYMIANA NARZĘDZI: SZYBKOZŁĄCZE HYDRAULICZNE

- **NAJWYŻSZA ELASTYCZNOŚĆ W ZASTOSOWANIU** dzięki obszarowi pracy $2 \times 87^\circ$ oraz optymalnemu ruchowi wszystkich urządzeń roboczych za pomocą oryginalnego systemu Powertilt
- **BEZZAKŁÓCENIOWA PRACA** dzięki bezpiecznemu rozmieszczeniu przewodów szybkozłączacza i systemu Powertilt na ramieniu łyżki
- **IDEALNY PRZY ZASTOSOWANIU NARZĘDZI TYPU SYMLOCK** dzięki wyjątkowo szerokim chwytakom szybkozłączacza



NARZĘDZIA SYMLOCK

Narzędzia typu Symlock są szczególnie elastyczne:

- **ZASTOSOWANIE W DWÓCH POŁOŻENIACH** dzięki adapterom Symlock
- **MOŻLIWOŚĆ PRACY W CIĘŻKO DOSTĘPNYCH MIEJSCACH**, w szczególności przy dodatkowym wyposażeniu w system Powertilt



5
SYMLOCK Z UCHWYTEM DO TRANSPORTU ŁYŻEK

NARZĘDZIE DO PRAC INSTALACYJNYCH: ŁYŻKA „POWERSPATEN”

Łyżka ta idealnie uzupełni Państwa asortyment narzędzi roboczych. Umożliwia ona bardzo precyzyjne wykonanie ciężkich prac:

- **MOŻLIWOŚĆ ZASTOSOWANIA PIONOWEGO I POZIOMEGO** dzięki dwóm adapterom szybkozłączacza
- **KOPANIE W PIONIE PRZED MASZYNĄ** dzięki specjalnej formie



WYPOSAŻENIE

STABILNY LEMIESZ

Wyjątkowo długi lemiesz wyrównujący gwarantuje wysoką stateczność maszyny oraz dobrą widoczność na lemiesz podczas wykonywania wszystkich prac wyrównujących. Lemiesz można w łatwy sposób poszerzyć, blokując go za pomocą sworzni.



8



9



10

UKŁAD JEZDNY

Doskonała jakość hydraulicznego, jednostopniowego układu jezdny dostarcza wielu korzyści:

- **WYSOKIE BEZPIECZEŃSTWO** dzięki czteropunktowemu mocowaniu i zaczepom transportowym na podwoziu oraz osłoniętemu siłownikowi teleskopowemu (zapobiega uszkodzeniu tłoczyska przy maksymalnym rozstawie gaśnic)
- **WYSOKA ŻYWOTNOŚĆ** dzięki najwyższej klasy komponentom układu jezdny, takim jak 3-kołnierzowe rolki i gaśnice o krótkim poskoku Short-Pitch
- **NISKIE KOSZTY EKSPLOATACJI** dzięki zmniejszeniu potrzeby napraw i konserwacji



11



12

SZEROKOŚĆ ROZSTAWU PODWOZIA
980 MM



13

SZEROKOŚĆ ROZSTAWU PODWOZIA
1.370 MM



14

TELESKOPOWY UKŁAD JEZDNY

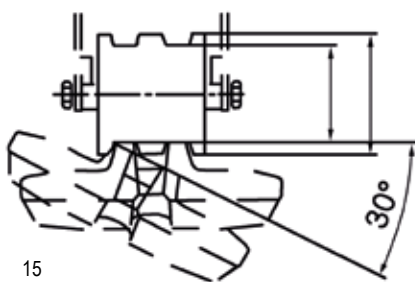

15

OPTYMALNE
PROWADZENIE GAŚNIC



16

ROLKI
3-KOŁNIERZOWE



17

SZYNA PROWADZĄCA
GAŚNICE

NAPĘD I KONSERWACJA

W TROSCIE O ŚRODOWISKO: SILNIK I HYDRAULIKA

Koparka TB 219 jest wyposażona w nowoczesny silnik wysokoprężny, który gwarantuje niskie zużycie paliwa i spełnia normy emisji.

Gwarantuje on:

- **WYDAJNĄ I PRECYZYJNĄ PRACĘ PRZY NISKIM ZUŻYCIU PALIWA** dzięki układowi hydraulicznemu z 4 - emi pompami zmiennej wydajności
- **BEZZAKŁÓCENIOWĄ PRACĘ** przez seryjny system odpowietrzenia układu paliwowego i ochrony silnika
- **PERFEKCYJNĄ KONTROLĘ** dzięki wskaźnikowi poziomu paliwa bezpośrednio przy wlewie
- **BEZPIECZNĄ EKSPLOATACJĘ** dzięki zamykanemu schowkowi do przechowywania smarownicy i narzędzi



KABINA



21

BEZPIECZEŃSTWO OPERATORA: STANOWISKO PRACY

Stanowisko pracy koparki TB 219 spełnia wszystkie standardy. Jej kabina posiada strukturę bezpieczeństwa TOPS/ROPS/OPG Level 1. Seryjne haki na dachu maszyny pozwalają na jej szybkie i bezpieczne podnoszenie. Dolną szybę frontową można wyjąć i zabezpieczyć w kabinie.



22

PRZEJRZYSTOŚĆ INFORMACJI: PANEL WSKAŹNIKÓW

Podświetlany panel sterowania dostarcza informacji na temat parametrów poszczególnych instrumentów maszyny. W łatwy sposób można odczytać ilość godzin pracy. Jako dodatkowy instrument zintegrowano wskaźnik temperatury wody.



23

PRZESTRONNOŚĆ: KABINA OPERATORA

Dla zapewnienia optymalnej pracy koparka TB 219 gwarantuje wysoki komfort dzięki swojemu wyposażeniu:

- **IDEALNĄ WIDOCZNOŚĆ** gwarantują przyciemnione szyby z gładkiego szkła
- **OPTYMALNY KLIMAT** zapewniają wydajne ogrzewanie i wentylacja
- **WYGODNE WSIADANIE I WYSIADANIE** dzięki dużym drzwiom kabiny
- **DODATKOWY KOMFORT** w postaci seryjnego odbiornika radiowego z wejściem AUX dla odtwarzaczy MP3



24

DACH OCHRONNY

Optymalną widoczność podczas pracy zapewniają dwa seryjne reflektory robocze, które zostały umieszczone na dachu ochronnym. Dodatkowo koparka TB 219 S jest wyposażona w wodoodporny fotel operatora. Maszyna może zostać opcjonalnie dostarczona z hakiem na dachu.



25

WYPOSAŻENIE STANDARDOWE KOPARKI TB 219

WYPOSAŻENIE ROBOCZE

- pierwsza, dodatkowa linia hydrauliczna z wysokociśnieniowymi zaworami odcinającymi,
- ramię łyżki 1.000 mm
- osłona siłowników hydraulicznych w kształcie litery V
- reflektor roboczy na wysięgniku
- reflektor roboczy na kabinie
- tylne światło ostrzegawcze (czerwone)

LEMIESZ

- możliwość dopasowania szerokości do rozstawu gąsienic
- zaczepy stabilizujące

UKŁAD JEZDNY

- gąsienice gumowe Short-Pitch
- rolki trzykołnierzowe
- nie wymagający konserwacji układ jezdny o zmiennym rozstawie
- dwustopniowy napęd jezdny
- zaczepy transportowe

SILNIK/HYDRAULIKA

- silnik wysokoprężny o niskim zużyciu paliwa
- system zabezpieczenia silnika
- cztery pompy hydrauliczne
- automatyczny hamulec obrotu nadwozia
- duża chłodnica oleju/wody

KABINA

- struktura bezpieczeństwa TOPS/ROPS/FOPS
- hydrauliczne sterowanie wstępne
- ogrzewanie kabiny z powietrzem obiegowym
- przyciemniane szyby kabiny
- system jednokluczowy
- radio z wyjściem AUX





TAKEUCHI

PODNOŻENIE CIĘŻARÓW

TB 219 (SSA)

RAMIĘ Z PRZODU, LEMIE SZ PODNIESIONY

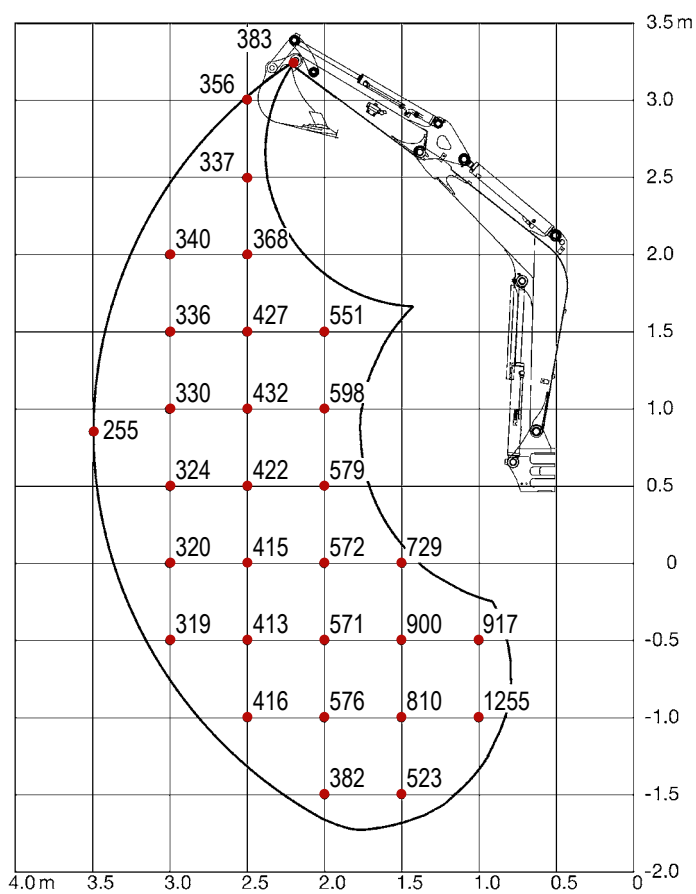

Udźwigi przedstawione na rysunku nie przekraczają 87% siły udźwigu siłowników hydraulicznych oraz 75% ciężaru wywrotu. Wartości zostały podane w kilogramach – bez systemu Powertilt. Rozstaw gąsienic 1.370 mm. Zmiany techniczne zastrzeżone.

RAMIĘ Z TYŁU

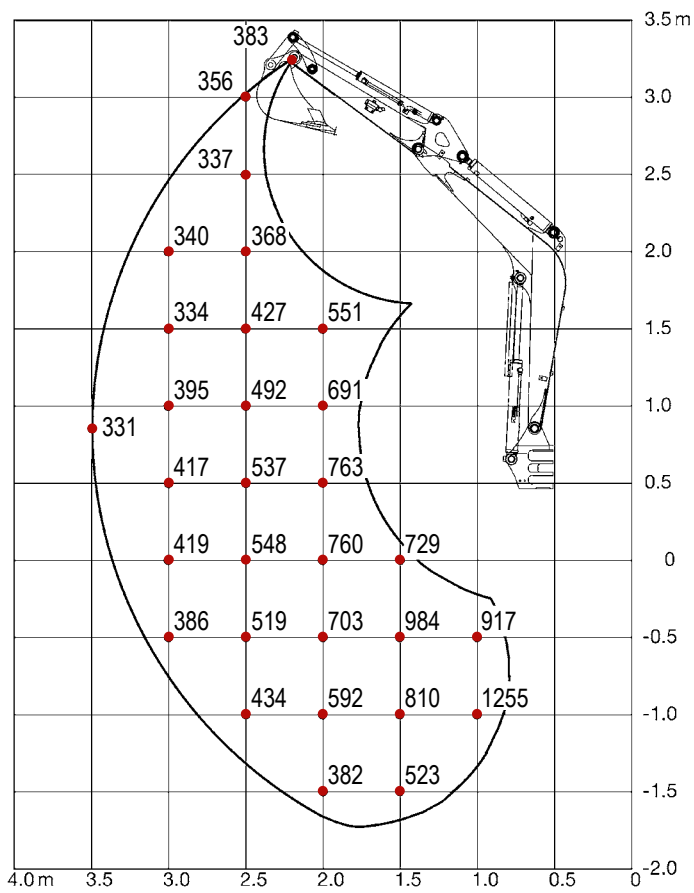

RAMIĘ Z BOKU

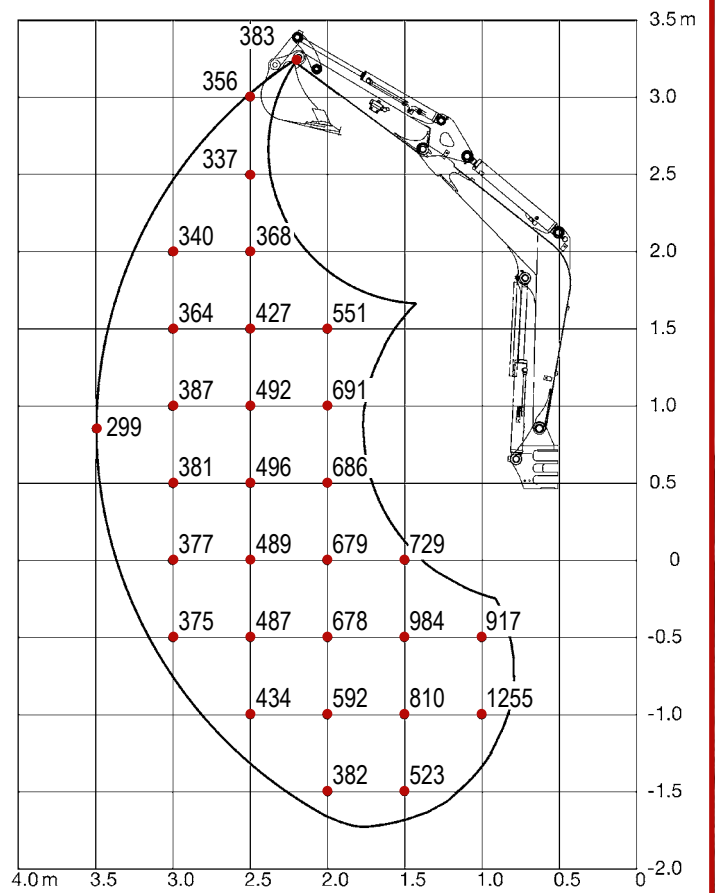

DANE TECHNICZNE KOPARKI TB 219 (RAMIĘ SSA)

DANE TECHNICZNE		KABINA (DACH OCHRONNY)	
Ciężar maszyny	kg	2070 (1945)	
Nacisk na grunt	kg/cm ³	0,33 (0,31)	
Poziom hałasu dB(A)	LwA	93,0	
Poziom hałasu dB(A)	LpA	78,0	
Prędkość obrotu	obr./min.	8,7	
Prędkość jazdy 1	km/h	2,4	
Prędkość jazdy 2	km/h	4,0	
Zdolność pokonywania wzniesień	st.	30	
Kąt obrotu wysięgnika	st.	w lewo 80/w prawo 50	

SILNIK		
Typ		3TNV70-NTB
Moc ISO 9249/SAEJ 1349	kW/kM	11,1/15,7
Prędkość obrotowa	obr./min.	2500
Pojemność skokowa	cm ³	854
Ilość cylindrów		3
Woda chłodząca	l	3,7
Olej silnikowy	l	2,8
Zbiornik paliwa	l	24,0

HYDRAULIKA		
Główna pompa robocza		zmiennego wydatku
Przepływ maksymalny (ciśnienie maks. P1)	l/min (MPa)	20,0 (20,6)
Przepływ maksymalny (ciśnienie maks. P2)	l/min (MPa)	20,0 (20,6)
Przepływ maksymalny (ciśnienie maks. P3)	l/min (MPa)	11,3 (18,0)
Przepływ maksymalny (ciśnienie maks. P4)	l/min (MPa)	6,8 (3,4)
Pierwsza dodatkowa linia hydrauliczna	l/min (MPa)	40,0 (20,6)
Druga dodatkowa linia hydrauliczna	l/min (MPa)	11,3 (18,0)
Pojemność zbiornika hydraulicznego	l	23,0

Zmiany techniczne zastrzeżone. Wszystkie dane nie uwzględniają systemu Powertilt.

WYMIARA		KABINA (DACH OCHRONNY)	
Maks. głębokość wykopu	A	mm	2270
Maks. wysokość wysięgu	B	mm	3770 (3890)
Głębokość wykopu pionowego	C	mm	1835
Maks. wysokość przeładunku	D	mm	2710 (2820)
Min. wysokość przeładunku	E	mm	1115 (1175)
Maks. zasięg przy gruncie	F	mm	3935
Maks. zasięg	G	mm	4045
Maks. promień wykop pionowy	H	mm	2740
Dolne położenie lemieszka	I	mm	325
Górne położenie lemieszka	J	mm	400
Szerokość nadwozia	K	mm	1030 (980)
Szerokość kabiny	L	mm	980
Szerokość gąsienic	M	mm	230
Prześwit	N	mm	205
Szerokość podwozia	O/O ¹	mm	980-1370
Długość podwozia	P	mm	1570
Długość oś- wysięgnik w poziomie	Q	mm	2870
Odległość lemiesz- oś	R	mm	1400
Długość transportowa	S	mm	4010
Wysokość lemieszka	T	mm	300
Szerokość lemieszka	U/U ¹	mm	980-1370
Wysokość całkowita	V	mm	2360 (2290)
Przesunięcie wysięgnika w lewo	W	mm	445
Przesunięcie wysięgnika w prawo	X	mm	520 (525)
Promień obrotu do tyłu	Y	mm	1140
Promień obrotu w prawo	Z	mm	1320 (1175)

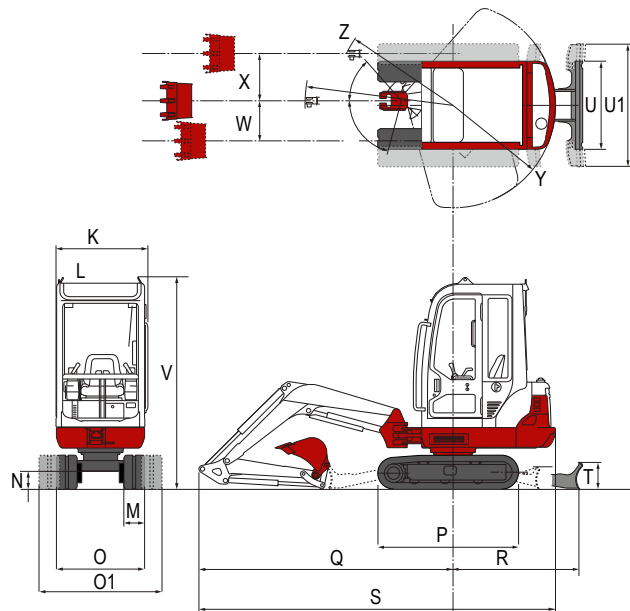
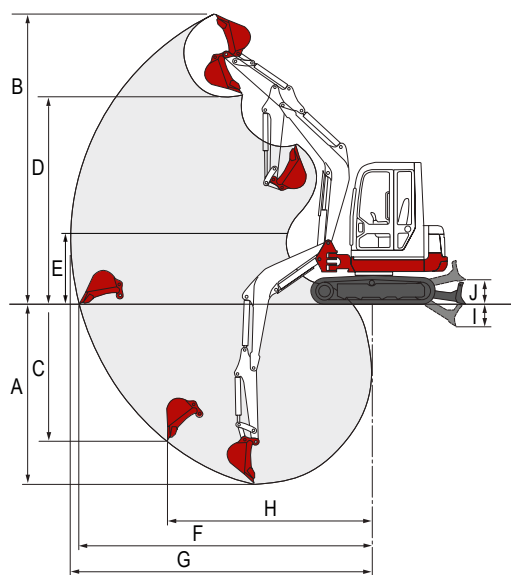

Państwa dealer:



Wilhelm Schäfer GmbH
 Rebhuhnstraße 2-4 • 68307 Mannheim
 Tel.: +49 (0) 621/77 07 0 • Fax: +49 (0) 621/77 07 129
 E-Mail: info@wschaefer.de • Internet: www.wschaefer.de